

# GCW-100DN

## Controllore di peso dinamica ad alta precisione

IDEALE PER LINEE CHE RICHIEDONO LA MASSIMA  
PRODUTTIVITÀ E CONFORMITÀ NORMATIVA



# GIROPES



## GCW-100DN

CONTROLLORA  
DI PESATURA AUTOMATICA

65  
IP

**Selezionatrice ponderale dinamica ad alta precisione, progettata per massimizzare la produttività, garantire la conformità normativa e adattarsi a qualsiasi linea di produzione.**



### ASPETTI PRINCIPALI

- » **PESATURA** dinamica veloce.
- » **ALTA PRECISIONE** certificabile.
- » **INTEGRAZIONE** digitale.
- » **SCARTO** automatico configurabile.
- » **DESIGN** igienico e industriale.



#### CARATTERISTICHE TECNICHE PRINCIPALI

<b>Tipo di pesatura</b>	Dinamico o statico
<b>Capacità</b>	1,5 kg a 30 kg (secondo il modello)
<b>Precisione</b>	Da 0,5 g fino a 10 g
<b>Cadenza massima</b>	Fino a 160 ppm
<b>Alimentazione</b>	Elettrica: 230 V AC Aria: max. 150l/min a 6 bar (in caso di sistema di scarto)
<b>Potenza nominale</b>	800 W
<b>Temperatura di funzionamento</b>	0°C - 40°C
<b>Indice di protezione</b>	IP65 (struttura e schermo)
<b>Certificato</b>	MID 2014/32/UE per apparecchi di pesatura automatica (opzionale)
<b>Controllo del contenuto effettivo "e"</b>	Direttiva Europea 76/211/CEE

#### SISTEMA DI TRASPORTO E STRUTTURA

<b>Dimensioni del carrello pesatore</b> (Lunghezza x Larghezza)	300x200 / 400x280 / 400x400 / 600x400 mm
<b>Altezza di lavoro</b>	850 - 950 mm (regolabile $\pm$ 50 mm)
<b>Direzione di trasporto</b>	Da destra a sinistra o viceversa (specificare nell'ordine)
<b>Velocità di trasporto</b>	Configurazione indipendente per sezione (ingresso, pesatura, uscita)
<b>Nastri trasportatori</b>	Standard FDA, alta aderenza o scorrevoli (secondo l'applicazione)
<b>Telaio</b>	Acciaio inossidabile AISI 304L, alluminio anodizzato
<b>Guide</b>	Acciaio inossidabile AISI 304L, alluminio anodizzato e APM (opzionale)
<b>Sistema di scarto*</b>	Ad aria, pistone o pala (opzionale)

#### INTERFACCIA, SOFTWARE E CONNETTIVITÀ

<b>Schermo</b>	Schermo touch LCD 10,4"   Risoluzione 1024x768 px   IP65
<b>Software</b>	Interfaccia web da browser (Google Chrome)
<b>Esportazione dati</b>	Su Excel o CSV (raggruppato per lotti o prodotto)
<b>Comunicazione</b>	Ethernet   RS232   4x USB 3.0
<b>Configurazione dei prodotti</b>	Peso minimo/massimo, codice, nome, immagine
<b>Visualizzazione remota</b>	Connessione da qualsiasi dispositivo in rete

#### PERSONALIZZAZIONI

<b>Attivazione RFID</b>	Carte per operatori e pacchi
<b>Sensori aggiuntivi</b>	Presenza prodotto / Arresto-avvio linea / Uscite ausiliarie

\* I sistemi di scarto sono progettati secondo le esigenze di ogni linea di produzione e vengono forniti su richiesta a Giropes.

# GCW-100DN

CONTROLLORA  
DI PESO

## GCW-100DN CON CARRELLO PESATORE

Descrizione (dimensioni in mm)	Capacità (kg)	Precisione (g)	# Codice
GCW-100DN - 300x200	1,5	0,5	250013
GCW-100DN - 300x200	3	1	250014
GCW-100DN - 400x280	3	1	250015
GCW-100DN - 400x280	6	2	250016
GCW-100DN - 400x280	15	5	250017
GCW-100DN - 400x400	6	2	250018
GCW-100DN - 400x400	15	5	250019
GCW-100DN - 400x400	30	10	250020
GCW-100DN - 600x400	15	5	250073
GCW-100DN - 600x400	30	10	250074



## GCW-100DN CON CARRELLO DI INGRESSO + CARRELLO PESATORE

Descrizione (dimensioni in mm)	Capacità (kg)	Precisione (g)	# Codice
GCW-100DN - 300/300x200	1,5	0,5	250021
GCW-100DN - 300/300x200	3	1	250022
GCW-100DN - 400/400x280	3	1	250023
GCW-100DN - 400/400x280	6	2	250024
GCW-100DN - 400/400x280	15	5	250025
GCW-100DN - 400/400x400	6	2	250026
GCW-100DN - 400/400x400	15	5	250027
GCW-100DN - 400/400x400	30	10	250028
GCW-100DN - 600/600x400	15	5	250041
GCW-100DN - 600/600x400	30	10	250031

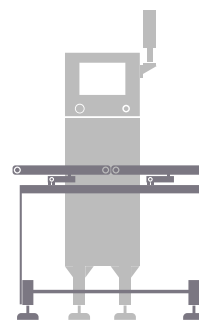

## GCW-100DN CON CARRELLO DI INGRESSO + CARRELLO PESATORE + CARRELLO DI USCITA\*

Descrizione (dimensioni in mm)	Capacità (kg)	Precisione (g)	# Codice
GCW-100DN - 300/300/500x200	1,5	0,5	250032
GCW-100DN - 300/300/500x200	3	1	250033
GCW-100DN - 400/400/600x280	3	1	250034
GCW-100DN - 400/400/600x280	6	2	250035
GCW-100DN - 400/400/600x280	15	5	250036
GCW-100DN - 400/400/600x400	6	2	250037
GCW-100DN - 400/400/600x400	15	5	250038
GCW-100DN - 400/400/600x400	30	10	250039
GCW-100DN - 600/600/800x400	15	5	250075
GCW-100DN - 600/600/800x400	30	10	250042

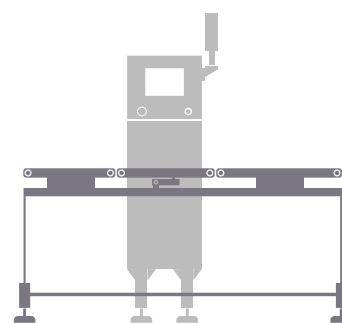

\* Il carrello di uscita non include il sistema di scarto, deve essere aggiunto come opzione.  
Software integrato con visualizzazione sul controllore di peso tramite Panel PC. Permette l'integrazione e l'estrazione dei dati.

### OPZIONALI

Descrizione	# Codice	Descrizione	# Codice
Imballaggio in gabbia per GCW-100ST	-	Rampa di scarto a rulli	-
Certificazione MID per GCW	901096	Rampa di scarto in inox	-
Sistema di scarto ad aria*	-	Protezione in policarbonato per carrello pesatore	-
Sistema di scarto con spintore a pistone*	-	Allarme luminoso	-
Sistema di scarto a pala*	-	GISCALE PRO (Software PC)	280373
Rilevatore di barriera orizzontale	-	Licenza Giscale per apparecchiatura	280425
Rilevatore a portale	-	Modulo Giscale Statistiche	280103
Guide prodotto in APM	-	Modulo Giscale pro pannello produzione in tempo reale	280775
Guide prodotto in inox	-	Software di controllo del riempimento effettivo "e" per GPC-1000	330020
Rampa di uscita a rulli	-		

\* Richiede l'acquisto del carrello di uscita



---

## PARLIAMONE? Contattaci

Pol. Empordà Internacional, C/Molló 3 | 17469 VILAMALLA-(Girona) SPAIN | T(34) 972 527 212 | [www.giropes.com](http://www.giropes.com)  